

# ELECTROVENTILADORES PARA REFRIGERACIÓN DE TRANSFORMADORES

MODELO:		FH600-6 0,33 cv
VENTILADOR	Frecuencia	50 Hz
	RPM	950
	Caudal	95 m <sup>3</sup> /min
	Nivel Sonoro *	58 dba
	Tensión	380 V
	Consumo	0.9 A
	Potencia	0,33 CV
	Peso	17 Kg
HÉLICE	Diámetro de la Hélice	590 mm
	Nº de aspas	4
	Angulo	25º
	Material	Aluminio
	Rotación	Antihorario
MOTOR	Nº de polos	6
	Protección	IP W55
	Aislación	F
	Carcasa	71

\*Nivel sonoro promedio tomado a 2 m de distancia

## DESCRIPCIÓN:

La línea de ventiladores FH están diseñados para trabajos externos, pensados para resistir condiciones climáticas adversas. Capaces de brindar un servicio confiable y prolongado, los ventiladores diseñados por Ingeniería IT, están destinados para la refrigeración de transformadores y otros equipos.

## DETALLES CONSTRUCTIVO:

Todos los componentes de los ventiladores FH están pensados para trabajar a la intemperie.

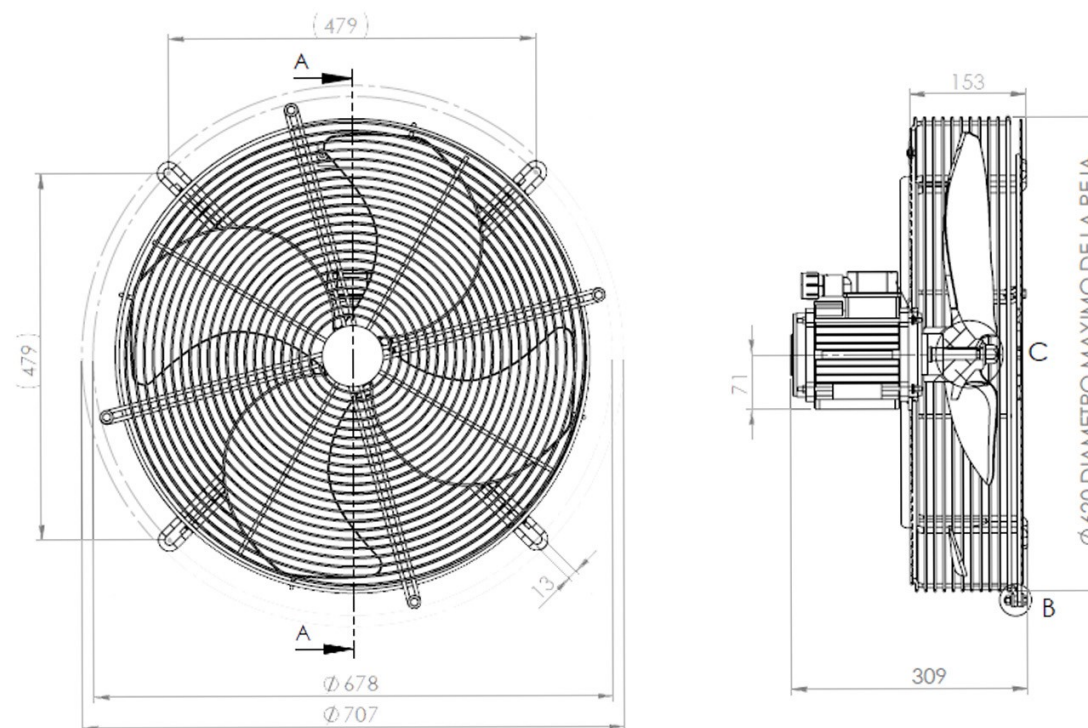

## MOTOR:

El motor eléctrico es una unidad totalmente sellada. Con eje de acero inoxidable y deflector dinámico de agua. La caja de conexión cuenta con conector recto de 1/2" para acometida de cables, orientable en función de la posición de montaje.

## HÉLICE:

Construida en fundición de aluminio. Su diseño permite alcanzar los valores de caudal requeridos, manteniendo un nivel sonoro bajo.

## REJILLA:

La rejilla de protección sirve de soporte para el motor y posee los anclajes para montar el ventilador. Cuenta con un tratamiento de galvanizado en caliente (protección IP 20)